

仕様

品名	ポール取付金具
品番	HCM-151
材質	アルミニウム
塗装色	アイボリー
最大積載重量	25kg
適合ポール径	80(φ)mm ~ 140(φ)mm
外形寸法	180(W)mm × 120(H)mm × 95(D)mm (突起物を除く)
重量	約0.75kg
付属品	M8 寸切ボルト (100 mm) × 2 本 ・ M8 六角ナット×4 個 ・ M8 スプリングワッシャー × 4 枚 ・ M6 ネジ (14 mm) × 4 本 ・ M6 ネジ (20 mm) × 8 本 ・ 取扱説明書 × 1 部
備考	塩害対策処理可能

承認図

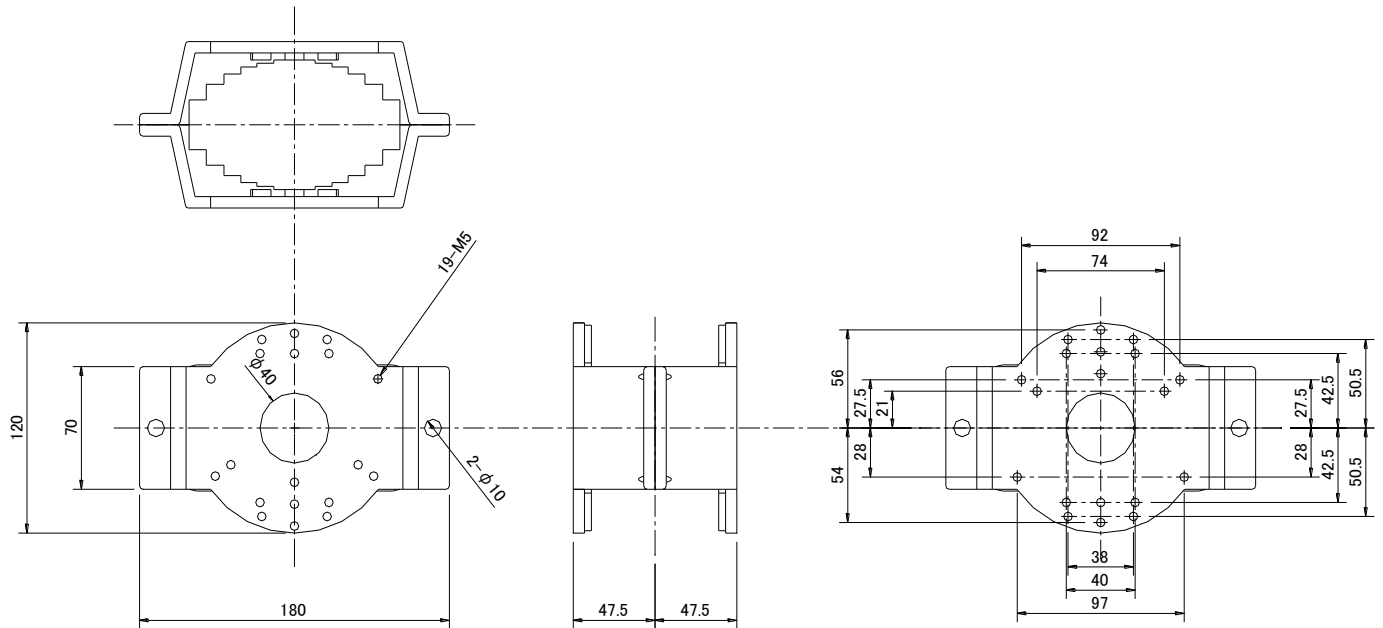

単位 : mm